

Wärmepumpen- Boiler Propan STWB 310 P

Warmwasser
zum Spartarif



Eigenschaften

STWB 310 P

- Die Wärmepumpe nutzt die Energie der Umgebungsluft zur Erwärmung des Brauchwassers. Mit einem Fassungsvermögen von bis zu 310 Litern kann sie den Tagesbedarf einer ganzen Familie mit warmem Wasser versorgen.
- Bis zu 1'200 Liter warmes Wasser werden innert 24 Stunden auf diese Weise erzeugt.
- Die Wärmepumpe ist auch energiesparend. Sie kann bis zu 65 % der Kosten bei der Erwärmung des Brauchwassers einsparen.

Aufbau und Ausrüstung:

Sicherheitskondensator (Warmwasser vom Kältekreislauf getrennt) – schliesst Verschmutzung des Warmwassers durch Kältemittel und Öl aus – keine Verkalkung des Kondensators – somit gleichbleibende Wärmeabgabe.

- Mit Kanalanschlüssen
- Zusatzregister (WT) 1 m² für alternativen Betrieb auf Wunsch
- Photovoltaik Funktion
- Umstellbarer Luftdurchsatz
- Emaillierter Stahlbehälter ist mit Magnesium-Signalanode versehen
- PUR – Hartschaumisolierung
- Betriebsdruck 10 Bar
- Frontflansch für Servicezwecke



Geprüfte Sicherheit



*Technische Daten ohne Gewähr.
Erneuerungen/Änderungen werden laufend angepasst.*

Modell STWB 310 P

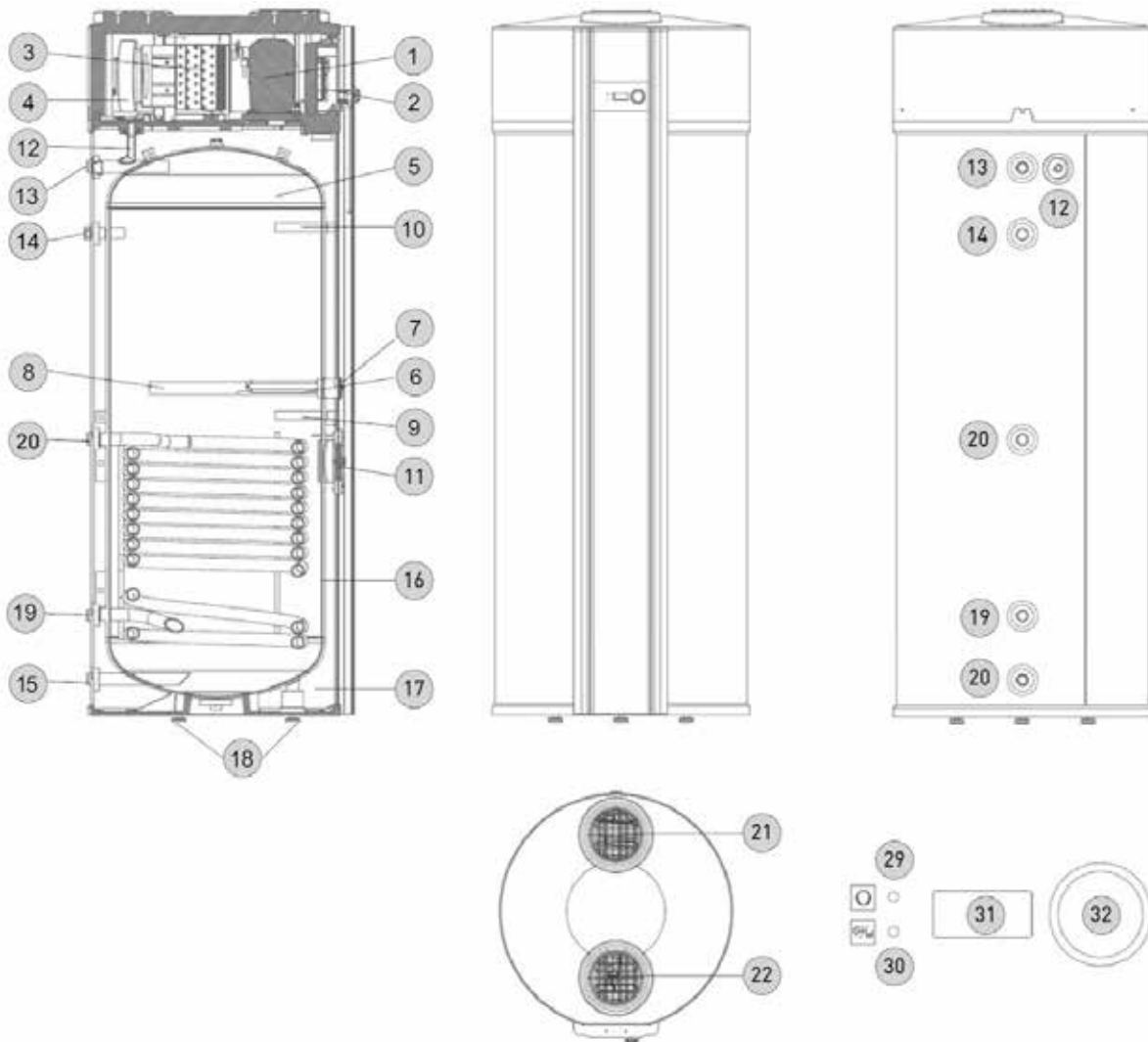

- | | | |
|---|---|--|
| 1. Verdichter | 11. Front Flansch | 20. Wärmetauscher Austritt 1" RG |
| 2. Regler | 12. Kondenswasser-Abfluss 1/2" RG | 21. Luft Eintritt (Ø 160mm) |
| 3. Verdampfer | 13. Warmwasser-Anschluss 1" RG | 22. Luft Austritt (Ø 160mm) |
| 4. Lüfter | 14. Zirkulations-Anschluss 3/4" RG | 29. LED Betriebs-/Störungsanzeige WP |
| 5. Speicher, emailliert | 15. Kaltwasser-Anschluss 1" RG | 30. LED Betriebs-/Störungsanzeige Zusatzheizung |
| 6. Heizstab | 16. Kondensator (Aluminium) | 31. Anzeige (Display) |
| 7. Thermostat | 17. Isolierschaum | 32. Dreh-Druck Regelknopf |
| 8. Signalanode | 18. Höhenverstellbare Füße | |
| 9. Tauchhülse für Temperaturfühler | 19. Wärmetauscher Eintritt 1" RG | |
| 10. Tauchhülse für Zusatzfühler (nur Info) | | |

Technische Daten

Eigenschaften	Bezeichnung	STWB 310P / WT
Energieeffizienzklasse	EEK	A+
H x D (mm)	mm	1640 x 707
Spannung/Frequenz	Volt/HZ	230/50
Effektfaktor	COP	3.21
Heizleistung Kompressor	kW	1.6
Leistungsaufnahme Kompressor	kW	0,392
Leistung Zusatzheizung	kW	1.5
Absicherung	A	13
Elektrische Verlustleistung	W	30
Warmwassertemperatur	°C	max.65
Zulufttemperatur	°C	-10 bis +35
Luftdurchsatz	m3/h	200 bis 300
Speicherinhalt/WT	L	310/291
Betriebsdruck	Bar	10
Kältemittel R290	g	150
Zusatzregister (WT)	m2	1.0
Gewicht ohne Verpackung/WT	Kg	130/148
Rohranschlüsse	Zoll	1"
Zirkulation	Zoll	3/4"
Kondensablauf	Zoll	1/2"
Zusatzregister (WT)	Zoll	1"
Schallleistungspegel	dB(A)	56.6
Warmwassermenge	L/24 Std.	1.200
Signalanode	Zoll	5/4"
Reinigungsflansch	vorne mm	ø154

Installation:

Die Wärmepumpe wird kompakt, fertig montiert mit einem 1.6 Meter Kabel inkl. CH Stecker für Anschluss an eine 230V Steckdose geliefert. Die Warm- und Kaltwasserleitungen werden nach geltenden Vorschriften an die Wärmepumpe angeschlossen. Ablauf für Kondenswasser muss bauseits vorhanden sein. (Die Sicherheitsgruppe gehört nicht zur Ausrüstung). Der Behälter wird mit Wasser gefüllt und die Wärmepumpe ist danach betriebsfertig.

